



Made2Grow<sup>®</sup> 5-in-1 Highchair  
Chaise haute 5 en 1 Made2Grow<sup>®</sup>  
Silla alta 5 en 1 Made2Grow<sup>®</sup> de diseño delgado

Owner's Manual • Manual du propriétaire  
• Manual del propietario



[www.gracobaby.com](http://www.gracobaby.com)  
[www.gracobaby.ca](http://www.gracobaby.ca)

## **1 WARNING • MISE EN GARDE • ADVERTENCIA**

*Pages • Páginas 4-9*

## **2 Features • Caractéristiques • Características**

*Pages • Páginas 10-12*

**2-A This product can be used in the following modes:**

**Ce produit peut être utilisé selon les modes suivants :**

**Este producto puede usarse en los siguientes modos:**

**2-B Parts list**

- **Liste des pièces**
- **Lista de las piezas**

## **3 Assembly • Assemblage • Ensamblaje**

*Pages • Páginas 13-18*

**3-A Assembling Highchair**

- **Montage de la chaise haute**
- **Armar la silla alta**

**3-B Attaching Tray**

- **Installation du plateau**
- **Instalación de la bandeja**

- 4-A To Secure Child**
  - Pour installer votre enfant en toute sécurité
  - Cómo sujetar al niño
- 4-B Highchair Modes**
  - Modes chaise haute • Modos silla alta
- 4-C Recline**
  - Inclinaison
  - Reclinación
- 4-D Toddler Booster on Chair Mode**
  - Siège rehausseur pour bambin en mode chaise
  - Asiento elevado para niños en el modo silla
- 4-E Child Stool**
  - Tabouret pour enfant • Silla juvenil
- 4-F Big Kid Chair**
  - Siège pour grand enfant • Silla para niños grandes

- 5-A Care and Maintenance**
  - Nettoyage et entretien
  - Cuidado y mantenimiento
- 5-B Replacement Parts • Warranty Information**
  - Pièces de rechange • Renseignements sur la garantie
  - Piezas de repuesto • Información sobre la garantía
- 5-C Product Registration**
  - Enregistrement du produit
  - Registro del producto

# ! WARNING

**Failure to follow these warnings and the assembly instructions could result in serious injury or death.**

- **PLEASE SAVE OWNER'S MANUAL FOR FUTURE USE.**
- **ONLY USE PRODUCT AS INSTRUCTED.**
- **FOLLOW ASSEMBLY INSTRUCTIONS CAREFULLY.** If you experience any difficulties, please contact the Customer Service Department.
- **ADULT ASSEMBLY REQUIRED.**
  - This product is not intended to be used with any other accessories. Use only components provided in original package.
  - Always follow recommended use for each product mode.
  - **DO NOT FORCE TRAY** against child. Use only the three adjustment positions. Be sure three adjustment fingers are engaged in armrest slots.
  - **THIS PRODUCT IS DESIGNED AS A** highchair and toddler booster for use with child up to 3 years of age & 40 lb (18 kg). A big kid chair for use with a child up to 6 years of age and up to 60 lb (27 kg). A child stool for use with 3 to 6 years & 40 lb (18 kg) to 60 lb (27 kg).
  - **IN HIGHCHAIR AND BOOSTER MODES: NEVER** allow a child to push away from table.
- **HIGHCHAIR:**
  - **FALL HAZARD:** Children have suffered severe head injuries including skull fractures when falling from highchairs. Falls can happen suddenly if child is not restrained properly.
    - Always use restraints, and adjust to fit snugly.
    - Tray is not designed to hold child in chair.
  - **STAY NEAR AND WATCH CHILD DURING USE.** Always keep your child in view.
  - It is recommended that the highchair be used in the upright position only by children capable of sitting upright unassisted.

# WARNING

## TODDLER BOOSTER:

- **CHILDREN HAVE SUFFERED HEAD INJURIES, INCLUDING SKULL FRACTURES, AFTER FALLING WITH OR FROM BOOSTER SEATS.**

- Check that booster seat is securely attached to adult chair before each use.
- Always use restraints until child is able to get in and out of booster seat without help. Adjust to fit snugly.
- Never allow child to push away from table.
- Never lift and carry child in booster seat.
- Stay near and watch your child during use.
- **ALWAYS USE** booster straps to attach booster to dining chair. Always ensure straps are pulled tight.
- **DO NOT USE** the booster on a stool, swivel chair, folding chair or any other type of chair to which this booster cannot be firmly attached. The recommended type of chair shall be with four legs, a high backrest, and a firm seat.
- Until child is able to get in and out of the booster seat without help, the child should be secured in the booster seat at all times by the restraining system. The tray is not designed to hold the child in the chair.

- Use this booster seat only for children capable of sitting upright unassisted.
- **PREVENT SERIOUS INJURY OR DEATH.** Do not use in motor vehicles.
- **DO NOT** remove booster from frame with child in it.
- **STRANGULATION HAZARD** Do not place product in any location where there are cords, such as window blind cords, drapes, phone cords, etc.
- Only remove shoulder straps when adjusting height. Do not remove waist or crotch straps.
- **IF BOOSTER CANNOT** be securely and safely attached to the adult chair, do not use booster with that chair.
- **ONLY USE** highchair accessories that came with this product.

## BIG KID CHAIR:

- The big kid chair is only for children who are able to climb in and out of the chair unassisted.

# ⚠ MISE EN GARDE

**Ne pas se conformer à toutes les mises en garde et directives de montage peut causer des blessures graves ou même la mort.**

- **PRIÈRE DE CONSERVER CE MANUEL DU PROPRIÉTAIRE POUR CONSULTATION FUTURE.**
- **UTILISER CE PRODUIT UNIQUEMENT TEL QU'INDIQUÉ.**
- **SUIVRE LES DIRECTIVES DE MONTAGE AVEC SOIN.** En cas de problème, communiquer avec notre service à la clientèle.
- **DOIT ÊTRE ASSEMBLÉ PAR UN ADULTE.**
- Ce produit n'est pas conçu pour être utilisé avec d'autres accessoires. Utiliser uniquement des composants fournis dans l'emballage original.
- Toujours respecter l'usage recommandé pour chacun des modes du produit.
- **NE PAS FORCER LE PLATEAU** contre le corps de l'enfant. Utiliser seulement les quatre positions de réglage. S'assurer que les deux tiges de réglage sont dans les fentes de l'accousoir.
- **CE PRODUIT EST CONÇU COMME** chaise haute et siège rehausseur pour bambin jusqu'à l'âge de 3 ans pesant jusqu'à 18 kg (40 lb); siège pour grand enfant jusqu'à l'âge de 6 ans et jusqu'à un poids de 27 kg (60 lb); tabouret pour enfant de 3 à 6 ans et de 18 kg (40 lb) à 27 kg (60 lb).

- **EN MODES CHAISE HAUTE ET SIÈGE REHAUSSEUR : NE JAMAIS** laisser un enfant se pousser pour s'éloigner de la table.

## CHAISE HAUTE :

- **DANGER DE CHUTE :** Des enfants ont subi de graves blessures à la tête, notamment des fractures du crâne, en tombant de chaises hautes. Des chutes peuvent se produire soudainement si l'enfant n'est pas adéquatement attaché.
  - Toujours utiliser les systèmes de retenue et les régler pour qu'ils épousent le corps de l'enfant.
  - Le plateau n'est pas conçu pour retenir l'enfant dans le siège.
- **RESTER À PROXIMITÉ ET SURVEILLER L'ENFANT LORS DE L'UTILISATION.** Toujours garder l'enfant à portée de vue.
- Il est conseillé d'utiliser cette chaise haute en position verticale uniquement lorsque l'enfant peut se tenir assis sans aide.

## SIÈGE REHAUSSEUR POUR BAMBIN :

- **DES ENFANTS ONT SUBI DE BRAVES BLESSURES À LA TÊTE, NOTAMMENT DES FRACTURES DU CRÂNE, EN TOMBANT DE SIÈGES REHAUSSEURS OU AVEC CEUX-CI.**
  - S'assurer de la solidité de l'ancrage du siège rehausseur à la chaise d'adulte avant chaque usage.

# ⚠ MISE EN GARDE

- Toujours utiliser les systèmes de retenue tant que l'enfant n'est pas capable d'entrer et de sortir du siège rehausseur sans aide. Ajuster pour épouser étroitement le corps.
  - Ne jamais laisser un enfant se pousser pour s'éloigner de la table.
  - Ne jamais soulever ou transporter l'enfant dans le siège rehausseur.
  - Rester à proximité et surveiller l'enfant lors de l'utilisation.
  - **TOUJOURS UTILISER** les courroies du siège rehausseur pour le fixer à une chaise. Toujours s'assurer que les courroies sont bien tirées.
  - **NE PAS UTILISER** le siège rehausseur sur un banc, une chaise pivotante ou pliante, ou tout autre type de chaise sur laquelle il est impossible d'ancrer solidement le siège rehausseur. Le type de siège recommandé doit avoir quatre pattes, un dossier élevé et une assise ferme.
  - Tant que l'enfant n'est pas capable d'entrer et de sortir sans assistance du siège rehausseur, il doit y être attaché en tout temps à l'aide du système de retenue. Le plateau n'est pas conçu pour retenir l'enfant dans le siège.
  - Utiliser le siège rehausseur uniquement pour les enfants capables de se tenir assis à la verticale sans aide.
  - **AFIN DE PRÉVENIR LES BLESSURES GRAVES OU MORTELLES** : ne pas utiliser dans un véhicule à moteur.
  - **NE PAS** détacher le siège rehausseur du cadre lorsque l'enfant s'y trouve.
  - **DANGER DE STRANGULATION**: ne pas placer ce produit près d'un endroit où se trouvent des cordons, comme les cordons de stores, rideaux, appareils téléphoniques, etc.
  - Ne retirer que les courroies d'épaule lors du réglage de la hauteur. Ne pas retirer les courroies abdominales ou de fourche.
  - **S'IL EST IMPOSSIBLE DE FIXER SOLIDEMENT LE SIÈGE REHAUSSEUR** à une chaise d'adulte, ne pas l'utiliser avec cette chaise.
  - **UTILISER UNIQUEMENT** les accessoires pour chaise haute fournis avec ce produit.
- SIÈGE POUR GRAND ENFANT :**
- Le siège pour grand enfant est réservé aux enfants capables de monter et descendre de la chaise sans aide.

# ! ADVERTENCIA

**No cumplir con estas advertencias y las instrucciones de ensamblaje, podría resultar en lesiones serias o la muerte.**

- **POR FAVOR, CONSERVE EL MANUAL DEL PROPIETARIO PARA UTILIZARLO EN EL FUTURO.**
- **UTILICE ESTE PRODUCTO SOLAMENTE COMO SE INDICA.**
- **SIGA LAS INSTRUCCIONES DE ENSAMBLAJE CUIDADOSAMENTE.** Si experimenta alguna dificultad, por favor, contacte al Departamento de Servicio al Cliente.
- **SE REQUIERE MONTAJE POR UN ADULTO.**
- Este producto no está diseñado para usarse con ningún otro accesorio. Utilice solo los componentes provistos en el embalaje original.
- Siga siempre el uso recomendado para cada modo del producto.
- **NO AJUSTE** la altura de la silla alta mientras su niño esté dentro.
- **NO FUERCE LA BANDEJA CONTRA EL NIÑO.** Use solamente las tres posiciones de ajuste. Asegúrese de que los tres dedos de ajuste estén trabados en las ranuras de los apoyabrazos.
- **ESTE PRODUCTO ESTÁ DISEÑADO COMO** silla alta y asiento elevado para niños para uso con niños de hasta 3 años de edad y 40 libras (18 kg). Una silla para niños grandes para uso con niños de hasta 6 años de edad y 60 libras (27

kg). Una banquetta para niños para uso con niños entre 3 y 6 años de edad y entre 40 libras (18 kg) y 60 libras (27 kg).

- **EN MODOS SILLA ALTA Y ASIENTO PARA DAR DE COMER: NUNCA** deje que el niño se empuje para alejarse de la mesa.

## SILLA ALTA:

- **PELIGRO DE CAÍDAS:** Los niños han sufrido lesiones severas de la cabeza, incluso fracturas del cráneo, al caerse desde una silla alta. Las caídas pueden ocurrir repentinamente si no se ha asegurado correctamente al niño.
  - Use siempre los sistemas de seguridad y ajústelos para que queden bien ajustados.
    - La bandeja no se diseñó para asegurar al niño en la silla.
- **QUÉDESE CERCA Y VIGILE AL NIÑO DURANTE EL USO.** Siempre tenga su niño a la vista.
- El niño debe estar asegurado en la silla alta en todo momento por el sistema de seguridad, o en la posición reclinada o en la posición vertical. La bandeja no está diseñada para asegurar al niño en la silla. Se recomienda el uso de la silla alta en la posición vertical solamente por niños que sean capaces de sentarse erguidos sin ayuda.

# ⚠️ ADVERTENCIA

## ASIENTO ELEVADO PARA NIÑOS:

- **SE HAN PRODUCIDO CASOS DE NIÑOS CON LESIONES EN LA CABEZA, INCLUIDAS FRACTURAS DE CRÁNEO, LUEGO DE CAERSE DE LOS ASIENTOS PARA DAR DE COMER.**
  - Compruebe que el asiento para dar de comer esté sujetado de forma segura en una silla para adulto antes de cada uso.
  - Use siempre el sistema de seguridad hasta que el niño pueda sentarse en y pararse del asiento para dar de comer por sí mismo. Ajústelo para que esté apretado.
  - Nunca deje que el niño se empuje para alejarse de la mesa.
  - Nunca levante ni transporte al niño en el asiento para dar de comer.
  - Manténgase cerca y vigile al niño mientras use el asiento.
- **USE SIEMPRE** las correas del asiento para dar de comer para sujetar el asiento a la silla para adulto. Asegúrese siempre de que las correas estén apretadas.
- **NO USE** el asiento para niños sobre una banqueta, silla giratoria, silla plegable o cualquier otro tipo de silla a la que este asiento para dar de comer no pueda ser sujetado firmemente. El tipo de silla recomendada debe tener cuatro patas, un respaldo alto y un asiento firme.

- Hasta que el niño pueda sentarse en y pararse del asiento para dar de comer por sí mismo, el niño deberá estar asegurado al asiento en todo momento con el sistema de seguridad. La bandeja no ha sido diseñada para mantener al niño en la silla.
  - Use este asiento para dar de comer solo con niños que se puedan sentar sin ayuda.
  - **PREVENGA LESIONES GRAVES O LA MUERTE.** No lo use en vehículos automotor.
  - **NO** saque el asiento para dar de comer del armazón con el niño en él.
  - **PELIGRO DE ESTRANGULACIÓN** No ponga el producto en ningún lugar donde haya cordones, tales como cordones de persianas, cortinas, teléfonos, etc.
  - Solo quite las correas para los hombros cuando ajuste la altura. No quite las correas para la cintura y la entrepierna.
  - **SI EL ASIENTO PARA DAR DE COMER NO SE PUEDE** sujetar e instalar con seguridad a una silla para adultos, no use el asiento para dar de comer con esa silla.
  - **SOLO USE** los accesorios para la silla alta que vienen con este producto.
- ### SILLA PARA NIÑO GRANDE:
- La silla para niño grande es solamente para niños que pueden meterse y salir de la silla sin ayuda.

**2-A This product can be used in the following modes:  
Ce produit peut être utilisé selon les modes  
suivants :  
Este producto puede usarse en los siguientes  
modos:**

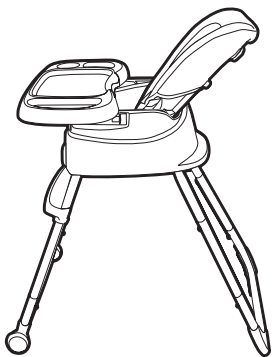

**Infant highchair with recline**

Up to 3 years & 40 lb (18 kg)

**Chaise haute pour bébé  
inclinable**

Jusqu'à 3 ans et 18 kg (40 lb)

**Silla alta para bebé con  
reclinación**

Hasta los 3 años y 40 libras (18 kg)

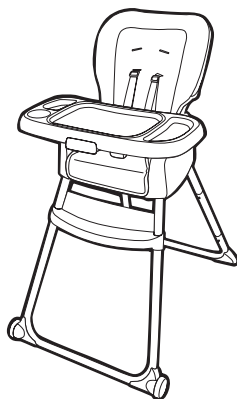

**Baby Highchair**

Up to 3 years & 40 lb (18 kg)

**Chaise haute pour bébé**

Jusqu'à 3 ans et 18 kg (40 lb)

**Silla alta para bebé**

Hasta los 3 años y 40 libras  
(18 kg)

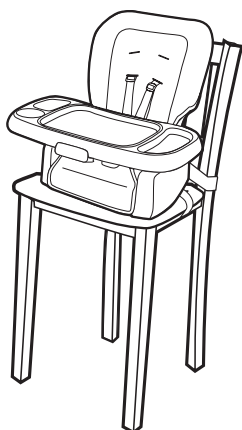

**Toddler Booster**

Up to 3 years & 40 lb (18 kg)

**Siège rehausseur pour bambin**

Jusqu'à 3 ans et 18 kg (40 lb)

**Asiento para dar de comer a niños pequeños**

Hasta los 3 años y 40 libras (18 kg)

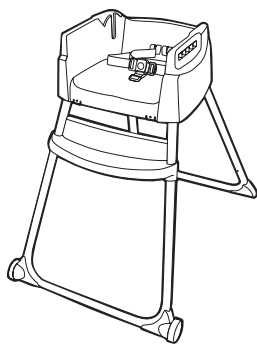

**Child Stool**

3 to 6 years & 40 lb  
(18 kg) to 60 lb (27 kg)

**Tabouret pour enfant**

De 3 à 6 ans et de 18 kg  
(40 lb) à 27 kg (60 lb)

**Silla juvenil**

De 3 a 6 años de edad y de 40 libras  
(18 kg) a 60 libras (27 kg)

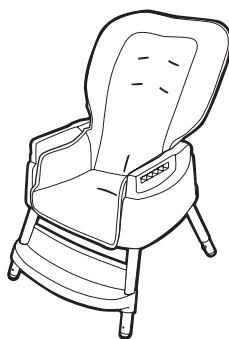

**Big Kid Chair**

Up to 6 years  
& 60 lb (27 kg)

**Siège pour grand enfant**

Jusqu'à 6 ans et 27 kg (60 lb)

**Silla para niños grandes**

Hasta los 6 años y 60 libras  
(27 kg)

## 2-B Parts list • Liste des pièces • Lista de las piezas

This model may not include some features shown below. **Check** that you have all the parts for this model **BEFORE** assembling your product. If any parts are missing, call Customer Service.

**No tools required.**

Ce modèle peut ne pas comprendre certaines des caractéristiques décrites ci-dessous. **S'assurer** d'avoir toutes les pièces correspondant à ce modèle **AVANT** d'assembler ce produit. Si des pièces sont manquantes, communiquer avec notre service à la clientèle.

**Aucun outil nécessaire.**

Este modelo podría no incluir algunas de las características que se indican a continuación.

**Verifique** que tenga todas las piezas de este modelo **ANTES** de armar su producto. Si falta alguna pieza, llame a Servicio al Cliente.

**No se necesitan herramientas.**

### ALL MODELS • Tous les modèles • TODOS LOS MODELOS



**A. Seat Base • Base du siège**  
• Base del asiento

**B. Top Rear Legs**  
• Pattes supérieures arrière  
• Patas traseras superiores superiores: parte trasera

**C. Foot Rest Legs**  
• Pattes du repose-pieds  
• Patas del apoyapié superiores: parte delantera

**D. Middle Leg Tubes**  
• Tubes centraux arrière  
• Tubos de las patas centrales

**E. Rear Bottom Leg • Pied arrière**  
• Pata inferior trasera

**F. Front Bottom Leg • Pied avant**  
• Pata inferior delantera

**G. Tray • Plateau • Bandeja**  
**H. Tray Insert • Couver-plateau**  
• Inserto de la bandeja

**I. Seat Back • Dossier du siège**  
• Respaldo del asiento

### 3-A Assembling Highchair • Montage de la chaise haute • Armar la silla alta



1. Flip seat base over, insert angled top rear legs (**B**) and foot rest legs (**C**) into leg mounts in seat as shown. **CHECK** that legs are secured by pulling up on them.

1. Retourner la base du siège. Insérer les pattes supérieures arrière inclinées (**B**) et les pattes du repose-pieds (**C**) dans les supports des pattes du siège, tel qu'illustré. **S'ASSURER** que les pattes sont fixées solidement en tirant dessus.

1. Dé vuelta la base del asiento, inserte las patas angulares traseras superiores (**B**) y las patas con el apoyapiés en las montantes de las patas (**C**) en el asiento como se indica. **VERIFIQUE** que las patas estén aseguradas tirando de las mismas.

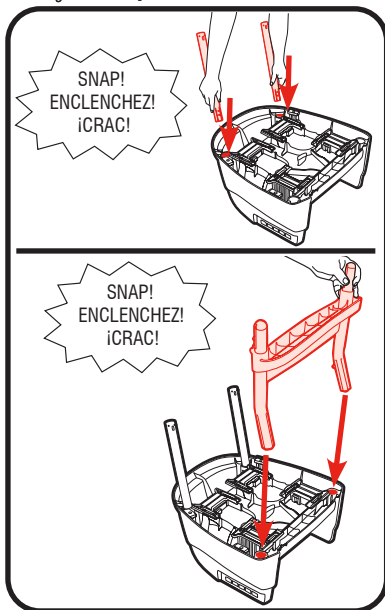

2. Assemble middle leg tubes (**D**) onto rear (**E**) and front bottom legs (**F**) as shown. **CHECK** that buttons snap into place as shown.

2. Monter les tubes centraux des pattes (**D**) sur les pieds arrière (**E**) et avant (**F**), tel qu'illustré. **S'ASSURER** que les boutons s'enclenchent en place, tel qu'illustré.

2. Arme los tubos de las patas del medio (**D**) con las patas traseras (**E**) y delanteras inferiores (**F**), como se indica. **VERIFIQUE** que los botones se traben en su lugar como se indica.

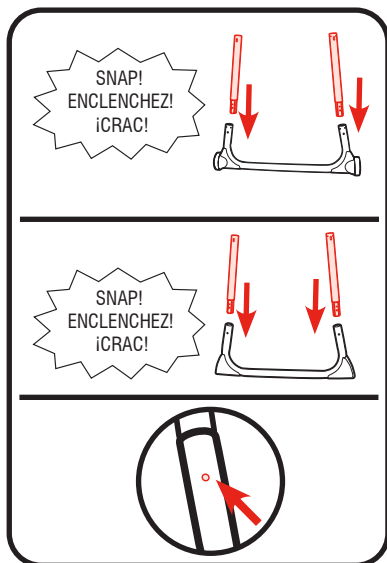

### 3 Assembly

- Assemblage
- Ensamblaje

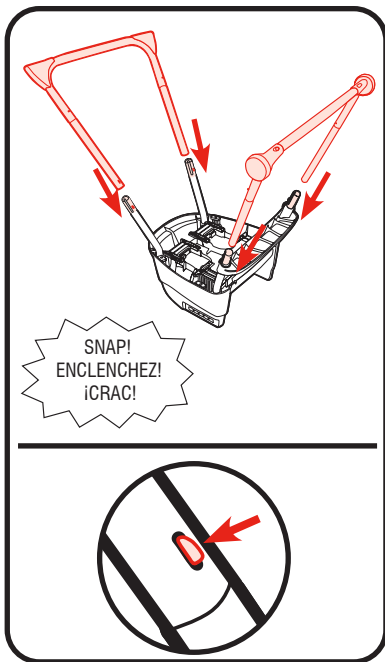

3. Attach assembled bottom leg tubes to top legs tubes. Bottom leg tubes with wheels attach to foot rest legs.

**CHECK** that buttons snap into place as shown.

**MAKE SURE** all bottom leg tubes are always assembled for highchair use.

3. Fixer les tubes inférieures des pattes aux tubes supérieurs des pattes. Les pieds des pattes avec roulettes se fixent aux pattes du repose-pieds.

**S'ASSURER** que les boutons s'enclenchent en place, tel qu'illustré.

**S'ASSURER** que tous les tubes inférieurs des pattes soient toujours assemblés pour une utilisation en mode chaise haute.

3. Inserte los tubos de las patas inferiores ensamblados en los tubos de las patas superiores. Los tubos de las patas inferiores con ruedas se sujetan a las patas del apoyapié.

**VERIFIQUE** que los botones se traben en su lugar como se indica.

**ASEGÚRESE** de que todos los tubos de las patas inferiores estén siempre montados para usar la silla alta.

## Seat pad and back to seat bottom • Coussin de siège et dossier de siège • Almohadilla del asiento y respaldo del fondo del asiento

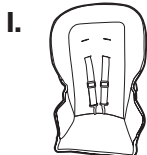

4. Squeeze recline handle and insert seat back (I) into seat base by lining up with slots in seat base as shown. **NOTE:** Make sure straps **DO NOT** get caught between seat bottom and back.

4. Comprimer la poignée d'inclinaison et insérer le dossier du siège (I) dans la base du siège en l'alignant avec les fentes de la base du siège, tel qu'illustré. **REMARQUE :** S'assurer que les courroies **NE SE COINCENT PAS** entre le dossier et l'assise du siège.

4. Apriete la manija de reclinación e insérte el respaldo del asiento (I) en la base del asiento alineándolo con las ranuras en la base del asiento como se indica. **NOTA:** Asegúrese de que las correas **NO** queden atascadas entre el fondo del asiento y el respaldo.

5. Push down on seat back (I) to make sure attachment points secure into seat base.

**CHECK** that seat back is fully assembled by pulling up on it.

5. Appuyer sur le dossier de siège (I) pour s'assurer que les points d'attache sont bien ancrés dans la base du siège. **S'ASSURER** que le dossier est adéquatement monté en tirant dessus.

5. Empuje el respaldo del asiento (I) hacia abajo para asegurarse de que los puntos de sujeción estén seguros en la base del asiento. **VERIFIQUE** que el respaldo de la silla esté completamente ensamblado tirando hacia arriba de él.

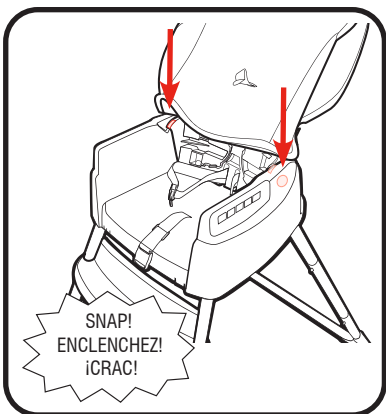
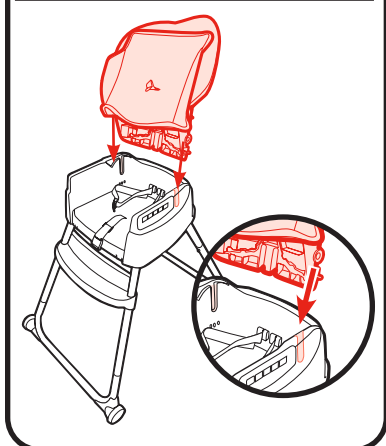
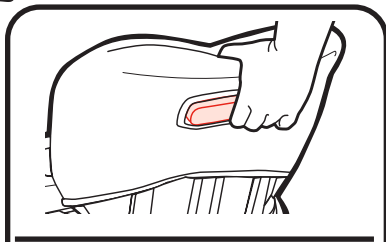

### 3 Assembly

- Assemblage
- Ensamblaje

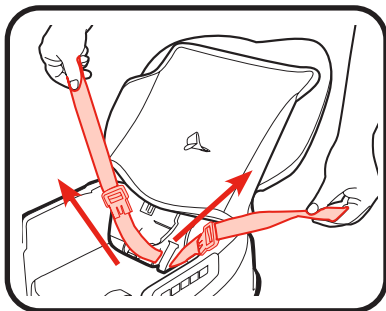

6. Slide waist straps through slots in seat back **(I)**. **CHECK** that waist straps are not twisted and parallel with slots.

6. Glisser les courroies abdominales à travers les fentes du dossier **(I)**. **S'ASSURER** que les courroies abdominales ne sont pas tordues et qu'elles sont parallèles aux fentes.

6. Deslice las correas para la cintura por las ranuras del respaldo del asiento **(I)**. **VERIFIQUE** que las correas para la cintura no estén dobladas y estén paralelas con las ranuras.

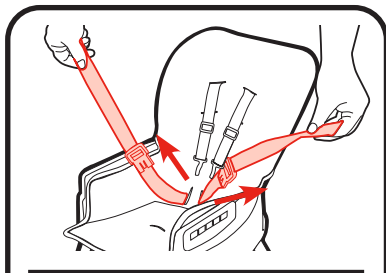

7. Pull waist straps and crotch strap through openings in seat pad.

7. Tirer les courroies abdominales et de fourche à travers les ouvertures du coussin.

7. Pase las correas de la entepierna y la cintura a través de las aberturas en la almohadilla del asiento.

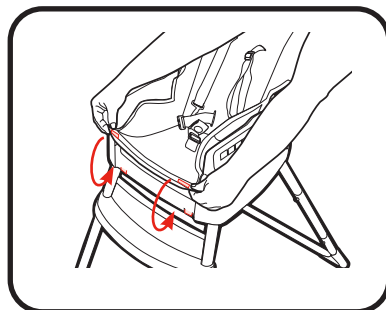
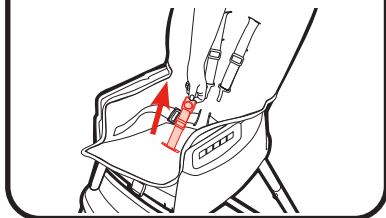

8. Attach elastic to hooks on bottom of seat base as shown.

8. Détacher les élastiques des crochets situés sous le siège, tel qu'illustré.

8. Sujete los elásticos a los ganchos en el fondo de la base del asiento como se indica.

## 3-B Attaching Tray • Installation du plateau

### • Instalar la bandeja



1. Squeeze both handles on bottom of tray (G) OR press button on front of tray (G) and place onto highchair.

1. Comprimer les deux poignées situées sous le plateau (G) OU appuyer sur le bouton situé devant le plateau (G) et placer sur la chaise haute.

1. Presione ambas manijas en el fondo de la bandeja (G) U oprima el botón de adelante de la bandeja (G) y póngalo en la silla alta.

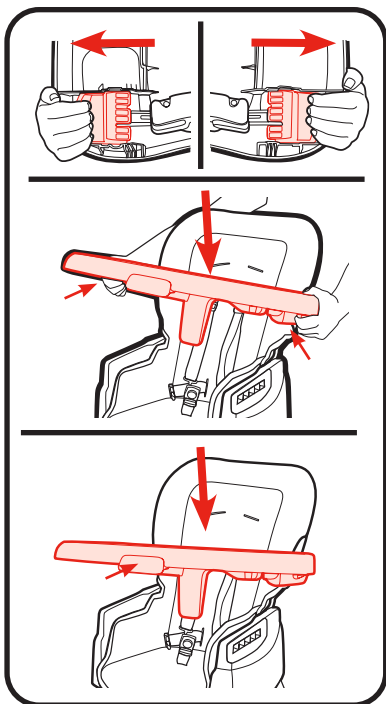

2. **CHECK** the tray (G) is properly installed by pulling on the tray.

2. **VÉRIFIER** que le plateau (G) est adéquatement installé en tirant dessus.

2. **VERIFIQUE** que la bandeja (G) esté debidamente instalada tirando de la misma.

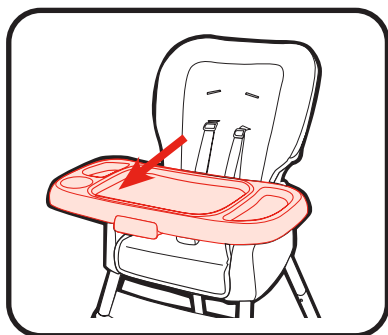

## Tray insert • Couvre-plateau • Accesorio de la bandeja

H.  Dishwasher safe (Top Rack Only).

Se lave au lave-vaisselle (Panier du haut seulement).

Se puede lavar en el lavaplatos (rejilla superior solamente).

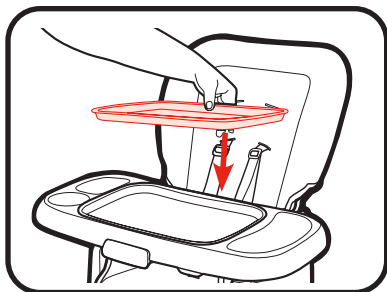

1. Attach tray insert (H) by pushing it down on the tray.

1. Fixer le couvre-plateau (H) en l'abaissant sur le plateau.

1. Instale el accesorio de la bandeja (H) empujándolo hacia abajo sobre la bandeja.

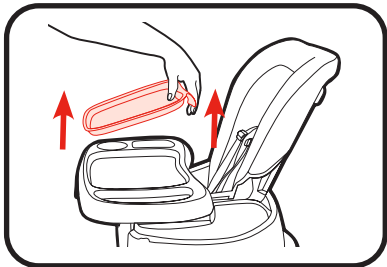

2. To remove pull up on the back of the tray insert (H).

2. Pour retirer, relever l'arrière du plateau (H).

2. Para retirarlo, tire hacia arriba de la parte trasera del inserto de la bandeja (H).

## To Remove tray • Pour retirer le plateau • Para sacar la bandeja

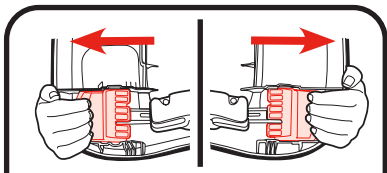

1. Squeeze handles on sides or front of tray and lift up to remove tray.

1. Comprimer les poignées situées sur les côtés ou à l'avant du plateau et soulever pour retirer le plateau.

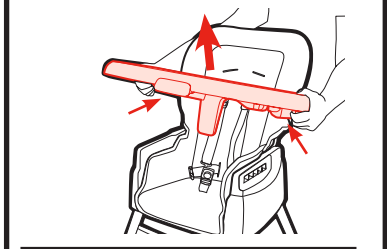

1. Presione las manijas en los laterales o la parte delantera de la bandeja y levántela para sacarla.

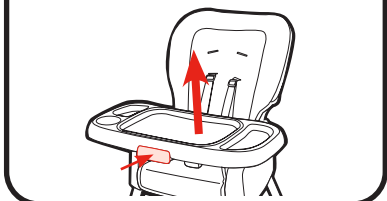

## 4-A To Secure Child • Pour installer votre enfant en toute sécurité • Cómo sujetar al niño

### **! WARNING**

**Falling hazard:** Always use the restraint system.

### **! MISE EN GARDE**

**Danger de chute :** toujours utiliser le système de retenue.

### **! ADVERTENCIA**

**Peligro de caídas:** Use siempre el sistema de seguridad.

### 5 point harness • Harnais à 5 point • Arnés de 5 puntos

1. To open, press button on buckle to release the waist straps.
1. Pour ouvrir, appuyer sur le bouton de la boucle pour libérer les courroies abdominales.
1. Para abrirlo, oprima el botón de la hebilla para liberar las correas de la cintura.

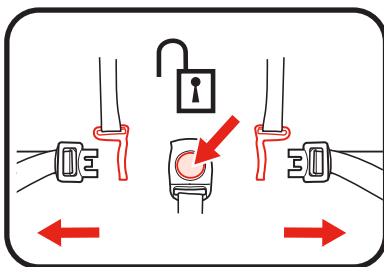

2. To close, slide shoulder strap connectors to waist straps and insert into buckle.
2. Pour fermer, glisser les courroies d'épaule dans les courroies de la taille et verrouiller dans la boucle d'entrejambe.
2. Para cerrarlo, deslice los conectores de las correas del hombro a las correas de la cintura y póngalos en la hebilla.

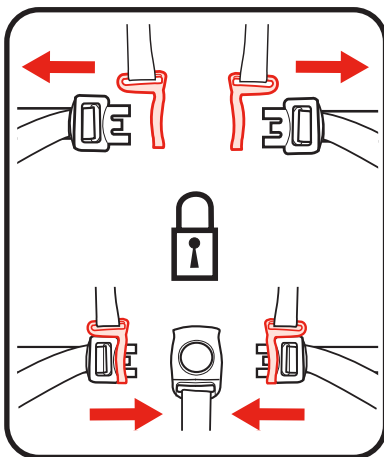

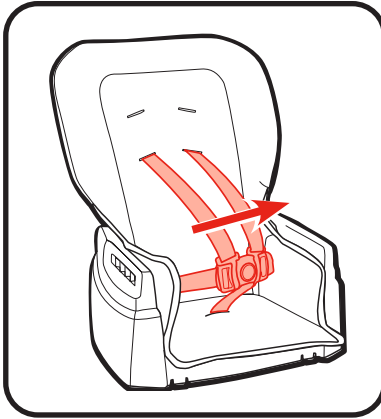

3. **CHECK** harness is secured by pulling on it.
3. **S'ASSURER** que le harnais est fixé solidement, en tirant dessus.

3. **VERIFIQUE** que el arnés esté seguro tirando de él.

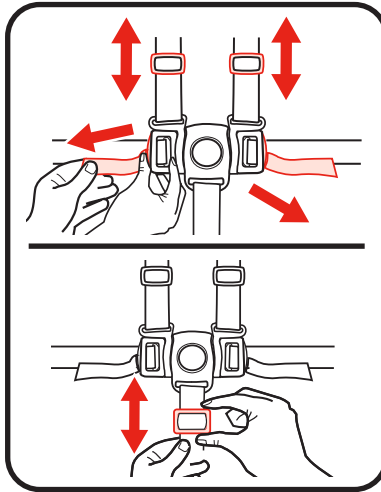

4. Use slide adjuster on shoulder, waist and crotch straps for tighter adjustment.

4. Utiliser les dispositifs de réglage à glissière aux épaules et à la taille pour un ajustement plus précis.

4. Use el ajustador deslizable en las correas del hombro, la cintura y la entrepierna para ajustarlas más apretadamente.

### 3 point harness • Harnais à 3 point • Arnés de 3 puntos

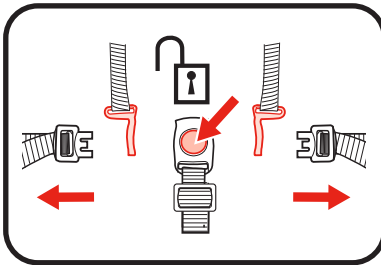

1. To open, press button on buckle to release the waist straps.

1. Pour ouvrir, appuyer sur le bouton de la boucle pour libérer les courroies abdominales.

1. Para abrirlo, oprima el botón de la hebilla para liberar las correas de la cintura.

2. Insert seat webbing mounts through seat back plastic, remove upper seat pad and pull straps through seat pad slots.

2. Insérer les supports des courroies du siège à travers le plastique du dossier, retirer le coussin supérieur du siège et faire passer les sangles à travers les fentes du coussin du siège.

2. Pase los montantes de cincha del asiento por el plástico del respaldo del asiento, saque la almohadilla del asiento superior y pase las correas por las ranuras de la almohadilla del asiento.

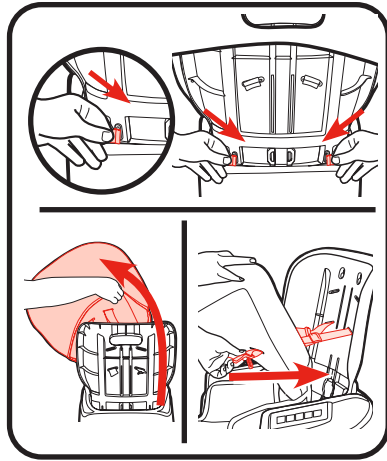

3. Attach waist straps to harness buckle as shown.

3. Fixer les courroies abdominales à la boucle du harnais, tel qu'illustré.

3. Sujete las correas para la cintura a la hebilla del arnés como se indica.

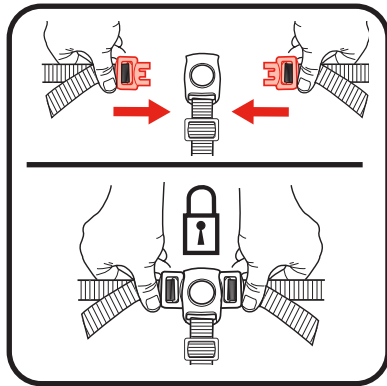

4. **CHECK** harness is secured by pulling on it.

4. **S'ASSURER** que le harnais est fixé solidement, en tirant dessus.

4. **VERIFIQUE** que el arnés esté seguro tirando de él.

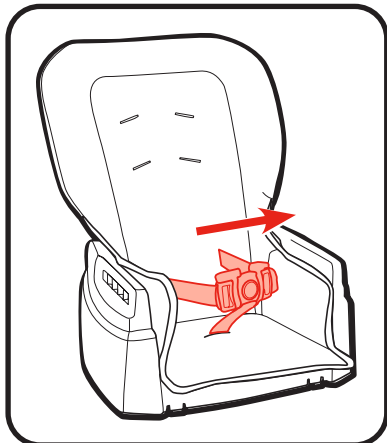

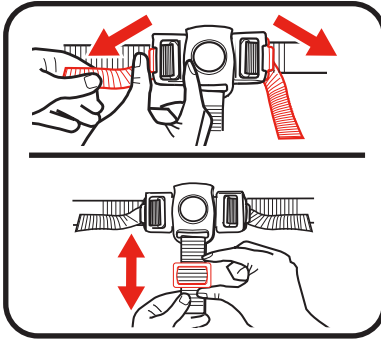

5. Use slide adjuster at waist for further adjustment.
5. Utiliser les boucles de réglage à la taille pour un ajustement plus précis.
5. Use el ajustador deslizable de la cintura para ajustarlo más.

### Harness height adjustment • Réglage de la position du harnais d'épaules • Ajuste de la altura del arnés

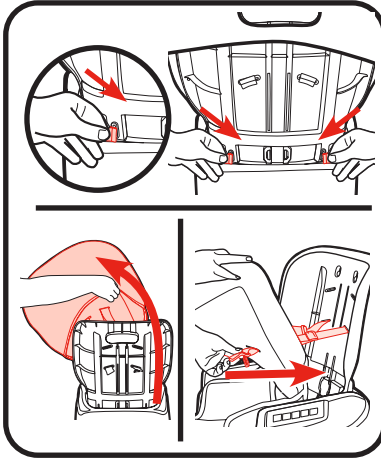

1. Insert seat webbing mounts through seat back plastic, remove upper seat pad and pull straps through seat pad slots.
1. Insérer les supports des courroies du siège à travers le plastique du dossier, retirer le coussin supérieur du siège et faire passer les sangles à travers les fentes du coussin du siège.
1. Pase los montantes de cincha del asiento por el plástico del respaldo del asiento, saque la almohadilla del asiento superior y pase las correas por las ranuras de la almohadilla del asiento.

2. Line up ends of shoulder straps from seat back and pull out to remove.

2. Aligner les extrémités des courroies d'épaule à partir du dossier et tirer pour les enlever.

2. Alinee los extremos de las correas de los hombros del respaldo del asiento y tire para retirarlas.

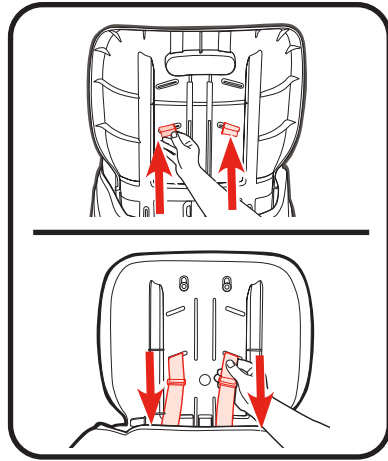

3. Change shoulder strap slots on seat back and insert shoulder straps through matching seat pad slot.

**CHECK** the shoulder straps are installed correctly by pulling on the straps.

3. Déplacer les courroies d'épaule vers d'autres fentes du dossier et insérer les courroies d'épaule à travers les fentes correspondantes du coussin de siège.

**VÉRIFIER** que les courroies d'épaule sont adéquatement installées en tirant dessus.

3. Cambie las ranuras para las correas de los hombros del respaldo del asiento e inserte las correas de los hombros por la ranura de la almohadilla del asiento correspondiente.

**VERIFIQUE** que las correas de los hombros estén correctamente instaladas tirando de ellas.

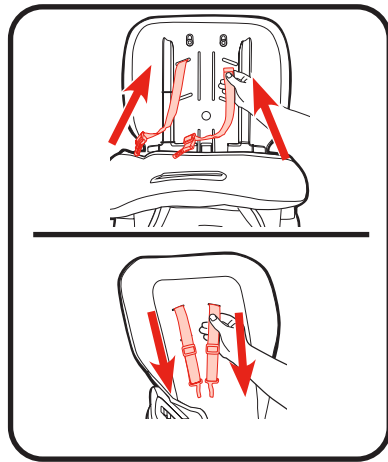

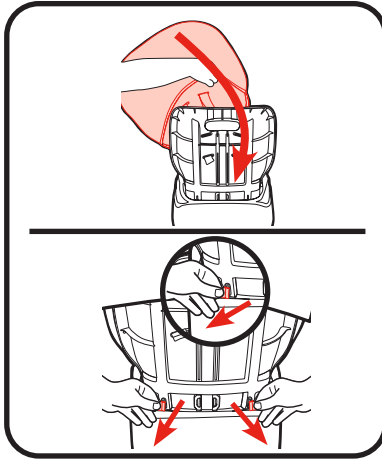

4. Wrap upper seat pad around seat back and insert webbing mounts through plastic seat back.
  - **MAKE SURE** shoulder straps pass through both the slot in seat pad and the corresponding slot in the plastic seat back.
  - The shoulder straps must go into slot that is even with or slightly above the shoulders. Avoid twisting straps.
4. Positionner le coussin supérieur du siège autour du dossier et insérer les fixations des courroies à travers le plastique du dossier du siège.
  - **S'ASSURER** que les courroies d'épaule sont bien enfilées à travers les fentes correspondantes du coussin de siège et du dossier de plastique.
  - Les courroies d'épaule doivent être passées dans les fentes situées ou au niveau des épaules ou légèrement au-dessus. Éviter de tordre les courroies.
4. Envuelva el respaldo del asiento con la almohadilla del asiento superior y pase los montantes de cincha por el respaldo de plástico del asiento.
  - **ASEGÚRESE** de que las correas de los hombros pasen por la ranura de la almohadilla del asiento además de la ranura correspondiente del respaldo del asiento de plástico.
  - Las correas del hombro deben pasar por la ranura a la altura o apenas por encima de los hombros. Evite doblar las correas.

## 4-B Highchair Modes • Modes chaise haute • Modos silla alta

**Infant Highchair with Recline - Up to 3 years & 40 lb (18 kg) • Chaise haute pour bébé inclinable : jusqu'à 3 ans et 18 kg (40 lb) • Silla alta para bebé con reclinación - hasta los 3 años y 40 libras (18 kg)**

1. To use as infant highchair recline seat back (see Recline Section, 4-C).

1. Pour utiliser comme chaise haute pour bébé, incliner le dossier (consulter la section 4-C portant sur l'inclinaison).

1. Para usar como silla alta para bebé, recline el respaldo del asiento (vea la sección titulada Reclinación, 4-C).

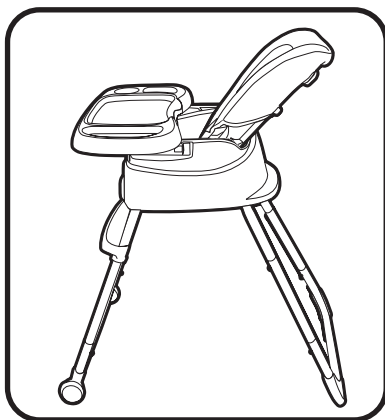

**Baby Highchair - up to 3 years & 40 lb (18 kg)**

• Chaise haute pour bébé : jusqu'à 3 ans et 18 kg (40 lb)

• Silla alta para bebé - hasta los 3 años y 40 libras (18 kg)

1. To use as a baby highchair adjust seat back to an upright position. (see Recline Section, 4-C).

1. Pour utiliser comme chaise haute pour bébé, ajuster le dossier en position verticale. (consulter la section 4-C portant sur l'inclinaison).

1. Para usarla como una silla alta para bebé tradicional, ajuste el respaldo del asiento a la posición vertical (consulte la sección titulada Reclinación, 4-C).

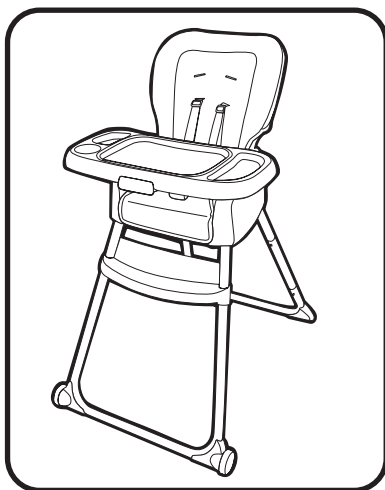

## 4-C Recline • Inclinaison • Reclinación

### **! WARNING**

**DO NOT** adjust the seat recline with the child in it.

### **! MISE EN GARDE :**

**NE PAS** ajuster l'inclinaison du siège lorsque l'enfant s'y trouve.

### **! ADVERTENCIA :**

**NO** ajuste la reclinación del asiento cuando el niño está sentado.

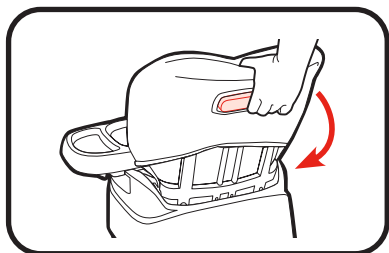

1. Squeeze handle on back of seat and push down or pull up to adjust.

1. Comprimer la poignée située derrière le siège et abaisser ou soulever pour régler.

1. Presione la manija de atrás del asiento y empuje hacia abajo o tire hacia arriba para ajustarlo.

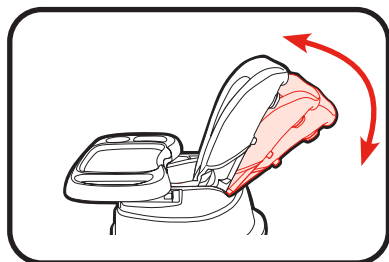

2. There are 3 recline positions.

2. Il y a 3 positions d'inclinaison.

2. Se reclina en 3 posiciones.

## 4-D Toddler Booster on Chair Mode • Siège rehausseur pour bambin en mode chaise • Asiento elevado para niños en el modo silla

Booster seat for use on dining chair with minimum seat base of 16.5" w (41.91 cm) x 17" l (43.18 cm) and 8" h (20.32 cm) seat back.

Siège rehausseur à utiliser avec une chaise de salle à manger dotée d'une base d'au moins 41,91 cm (16.5 po) de large x 43,18 cm (17 po) de long et un dossier de 20,32 cm (8 po) de haut.

El asiento para dar de comer debe usarse sobre una silla de comedor con una base que mida 16.5 pulgadas (41.91 cm) de ancho por 17 pulgadas (43.18 cm) de longitud como mínimo y un respaldo que mida 8 pulgadas (20.32 cm) de altura.

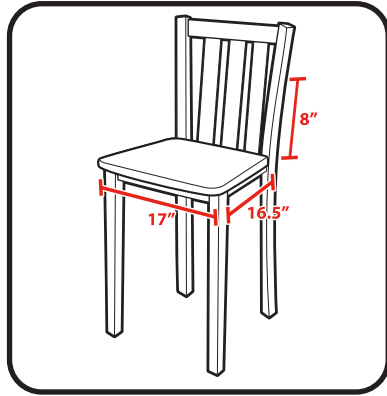

### Toddler Booster

Up to 3 years & 40 lb (18 kg)

### Siège rehausseur pour bambin

Jusqu'à 3 ans et 18 kg (40 lb)

### Asiento para dar de comer a niños pequeños

Hasta los 3 años y 40 libras (18 kg)

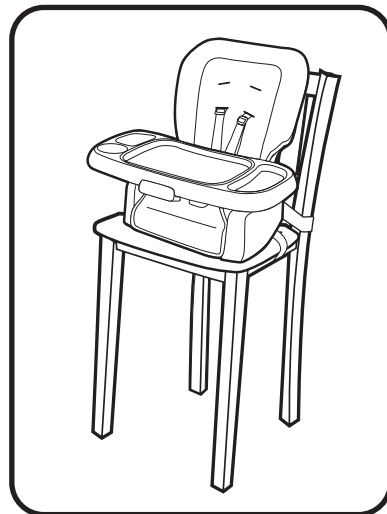

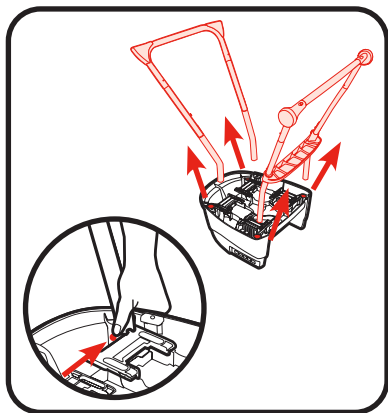

1. If attached, press buttons at top of leg mounts and remove highchair legs. **CHECK** that entire leg assemblies are removed.

1. Si les pattes de la chaise haute sont fixées, appuyer sur les boutons situés en haut des supports des pattes pour les retirer. **S'ASSURER** que le module des pattes est entièrement enlevé.

1. Si están colocadas, presione los botones en la parte superior de los montantes de las patas y saque las patas de la silla alta. **VERIFIQUE** que se hayan sacado todos los ensamblajes de las patas.

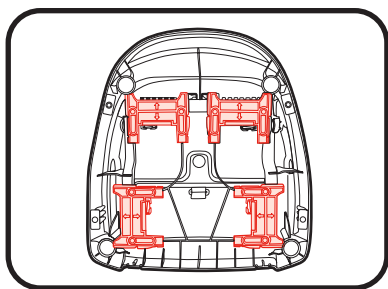

2. Flip seat over to access attachment strap storage.

2. Retourner le siège pour accéder aux compartiments de rangement des courroies.

2. Dé vuelta el asiento para acceder al almacenamiento de las correas de sujeción.

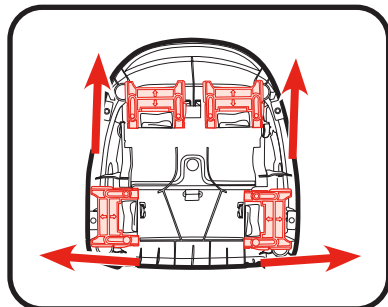

3. Slide strap storage doors open.

3. Glisser les portes des compartiments de rangement des courroies pour les ouvrir.

3. Deslice las puertas de almacenamiento de la correa para abrirlas.

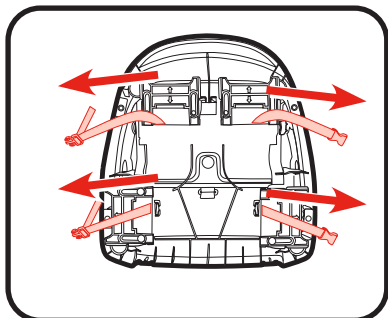

4. Pull 4 straps out as shown.

4. Retirer les 4 courroies, tel qu'illustré.

4. Tire las 4 correas como se indica.

5. Place booster with fully upright seat back on a chair with no armrests and that has a back, ensuring that the straps are hanging freely.

**MAKE SURE** that there are no extra seat pads or cushions on the chair that you are using with the booster.

5. Placer le siège rehausseur avec le dossier entièrement à la verticale sur une chaise sans accoudoirs avec dossier, s'assurant que les courroies pendent librement.

**S'ASSURER** qu'il ne se trouve aucun coussin ni aucune housse sur la chaise utilisée comme support du siège rehausseur pour bébé.

5. Ponga el asiento para dar de comer con el respaldo completamente vertical sobre una silla sin apoyabrazos que tenga respaldo, asegurándose de que las correas cuelguen libremente.

**ASEGÚRESE** de que no hayan almohadillas ni cojines adicionales sobre la silla que usará con el asiento para dar de comer.

6. Wrap rear straps around back of seat and secure clip. Tighten by pulling on the adjustment strap.

6. Enrouler les courroies arrière autour le dossier du siège et fixer l'attache. Resserrer en tirant sur la courroie de réglage.

6. Envuelva las correas traseras alrededor del respaldo del asiento y asegure la presilla. Ajústelas tirando de la correa de ajuste.

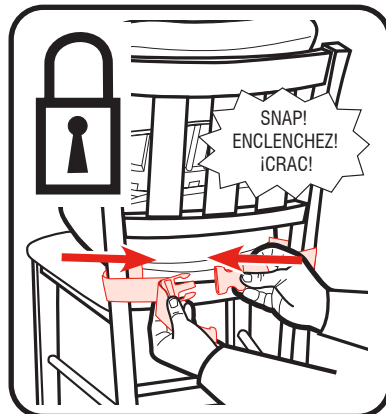
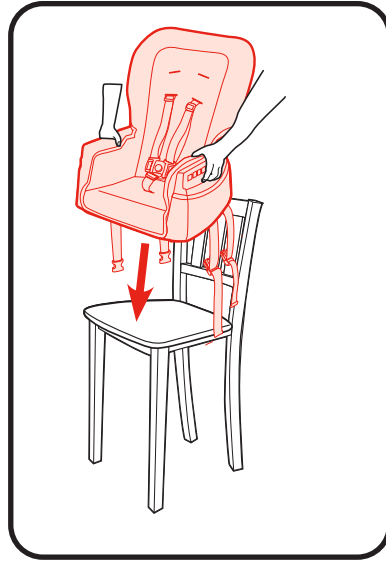

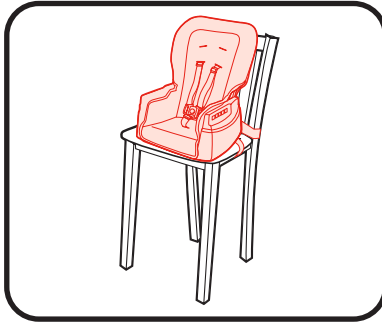
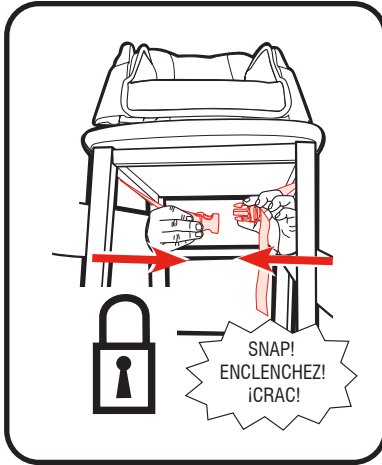

7. Wrap bottom straps around base of seat and secure clip under the seat. Tighten by pulling on the adjustment strap.  
**CHECK** to make sure booster is securely attached by moving from side to side.
7. Enrouler les courroies inférieures autour la base du siège et fixer l'attache. Resserrer en tirant sur la courroie de réglage.  
**S'ASSURER** que le siège rehausseur est solidement fixé en le tirant d'un côté et de l'autre.
7. Envuelva las correas inferiores alrededor de la base del asiento y asegúrelas con la presilla debajo del asiento. Ajustelas tirando de la correa de ajuste.  
**VERIFIQUE** para asegurarse de que el asiento elevado para niños esté debidamente sujetado moviéndolo de lado a lado.

8. To attach tray, squeeze both handles on bottom of tray OR press button on front of tray and place onto toddler booster.

**CHECK** the tray is properly installed by pulling on the tray.

8. Pour installer le plateau, comprimer les deux poignées situées sous le plateau OU appuyer sur le bouton situé devant le plateau et placer sur le siège rehausseur pour bambin.

**VÉRIFIER** que le plateau est adéquatement installé en tirant dessus.

8. Para sujetar la bandeja, presione ambas manijas en el fondo de la bandeja U oprima el botón en la parte delantera de la bandeja y póngala en el asiento elevado para niños.

**VERIFIQUE** que la bandeja esté debidamente instalada tirando de la misma.

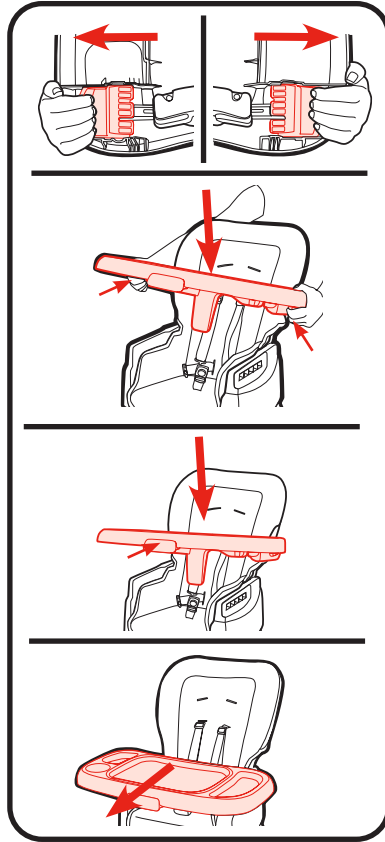

## 4-E Child Stool

• Tabouret pour enfant • Silla juvenil

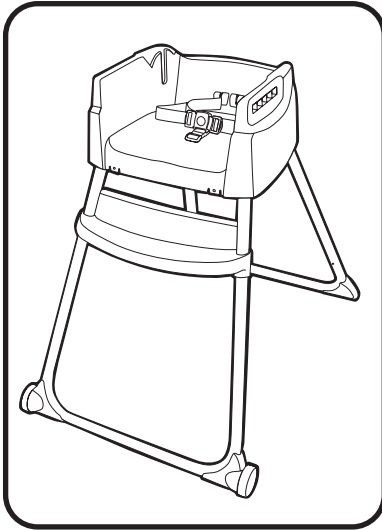

1. Child stool is for a child 3 to 6 years of age and 40 lb (18 kg) to 60 lb (27 kg).

Place child in child stool.

1. Le tabouret pour enfant est destiné aux enfants de 3 à 6 ans pesant de 18 kg (40 lb) à 27 kg (60 lb).

Installer l'enfant dans le tabouret pour enfant.

1. La banqueta para niños es para uso con un niño entre 3 y 6 años de edad y entre 40 libras (18 kg) y 60 libras (27 kg).

Coloque al niño en la banqueta para niños.

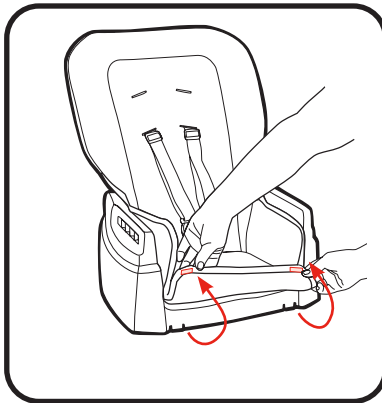

2. Disconnect elastic from bottom of seat base as shown.

2. Détacher les élastiques du dessous du siège, tel qu'illustré.

2. Desconecte los elásticos del fondo de la base del asiento como se indica.

3. Push crotch strap and waist straps through seat pad.

3. Pousser les courroies de fourche et de la ceinture à travers le coussin du siège.

3. Pase la correa de la entrepierna y las correas de la cintura por la almohadilla del asiento.

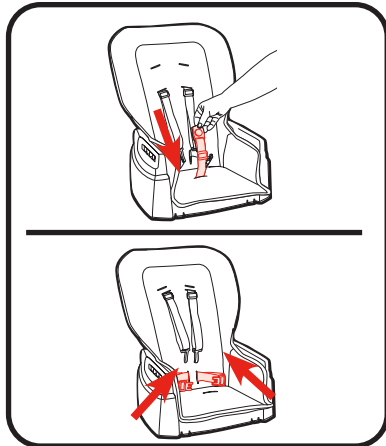

4. To remove backrest, flip toddler booster upside down and pull lever on side of toddler booster base to release seat back and squeeze recline handle and pull up on backrest. Repeat on other side.

4. Pour retirer le dossier, retourner le siège rehausseur pour bébé à l'envers et tirer sur le levier situé sur le côté de la base du siège afin de libérer le dossier, comprimer la poignée d'inclinaison et tirer sur le dossier. Répéter l'opération de l'autre côté.

4. Para quitar el respaldo, voltee el asiento elevado para niños de manera que el lado de abajo quede hacia arriba. Tire de la palanca en el costado de la base del asiento elevado para niños para liberar el respaldo, y oprima la palanca de inclinación para tirar hacia arriba del respaldo. Repita el procedimiento del otro lado.

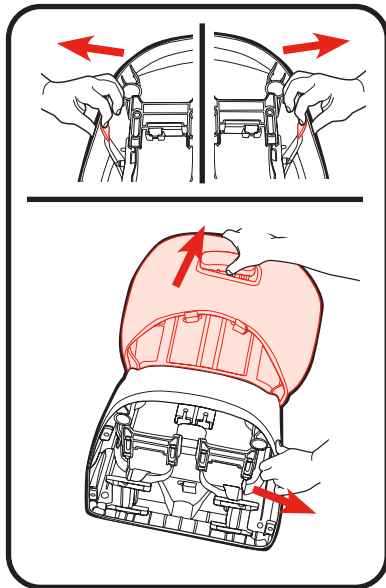

5. Pull seat back away from seat base.

5. Détacher le dossier de la base du siège. coussin du siège.

5. Tire el respaldo del asiento fuera de la base del asiento.

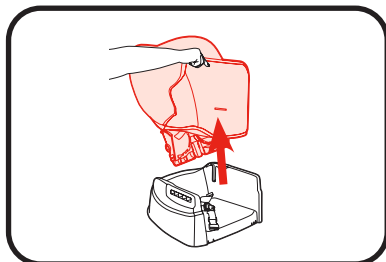

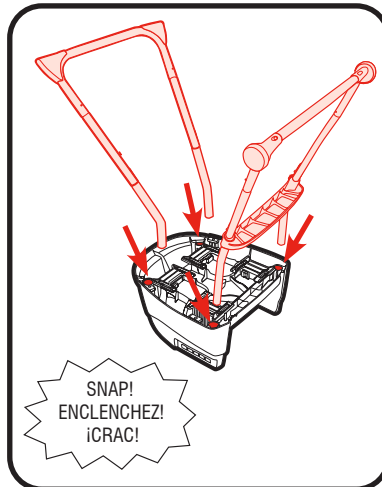
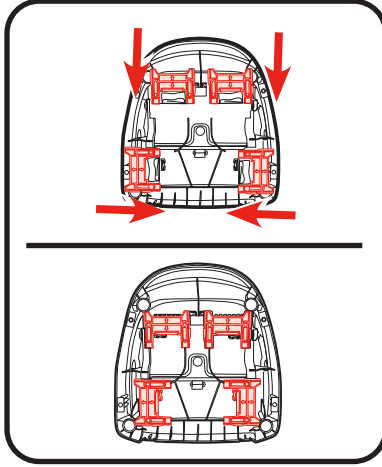
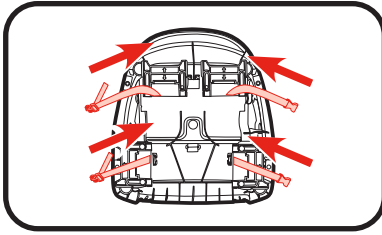

6. Insert straps into storage areas.

6. Insérer les courroies dans les compartiments de rangement.

6. Inserte las correas en los lugares para el almacenamiento.

7. Slide strap storage doors closed. Straps **MUST** be stored in order to insert frame leg tubes.

7. Glisser les portes des compartiments de rangement des courroies pour les fermer. Les courroies **DOIVENT** être rangées avant d'insérer les tubes des pattes du cadre.

7. Deslice las p Deslice las puertas de almacenamiento de las correas para cerrarlas. Las correas **DEBEN** estar almacenadas para insertar los tubos de las patas del armazón.

8. Attach assembled bottom leg tubes to seat. **CHECK** that legs are secured by pulling up on them.

8. Fixer au siège les tubes inférieurs des pattes montées. **S'ASSURER** que les pattes sont fixées solidement en tirant dessus.

8. Sujete los tubos ensamblados de las patas inferiores al asiento. **VERIFIQUE** que las patas estén aseguradas tirando de las mismas.

- 9. Push child stool under table.
- 9. Pousser le tabouret pour enfant sous la table.
- 9. Empuje la banqueta para niños debajo de la mesa.

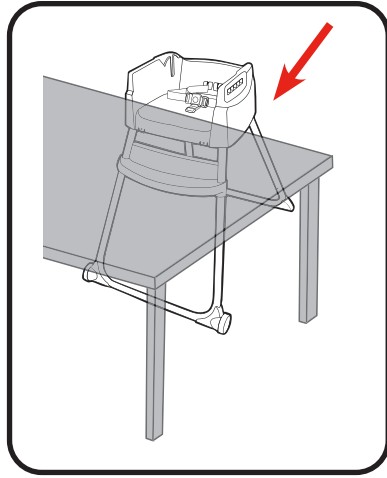

## 4-F Big Kid Chair

- **Siège pour grand enfant**
- **Silla para niños grandes**

### **! WARNING:**

- **ONLY USE PRODUCT AS INSTRUCTED.**
- **DO NOT** stand on seat or use as step stool.

### **! MISE EN GARDE :**

- **UTILISER CE PRODUIT UNIQUEMENT COMME DIRIGÉ.**
- **NE PAS** se tenir debout sur le siège ou l'utiliser comme tabouret marchepied.

### **! ADVERTENCIA :**

- **USE ESTE PRODUCTO SOLAMENTE COMO SE INDICA.**
- **NO** se pare en el asiento ni lo use como escalerita.

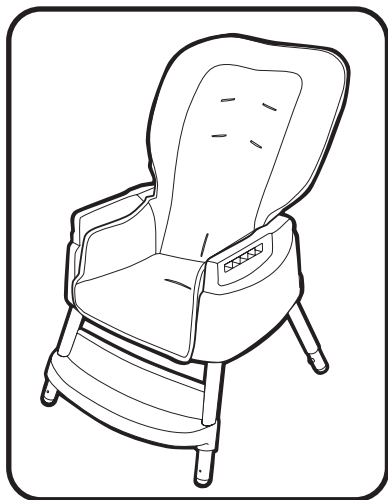

#### **Big Kid Chair**

Up to 6 years  
& 60 lb (27 kg)

#### **Siège pour grand enfant**

Jusqu'à 6 ans et 27 kg (60 lb)

#### **Silla para niños grandes**

Hasta los 6 años y 60 libras  
(27 kg)

1. Press buttons on child stoollegs and remove bottoms of front and rear legs.
1. Appuyer sur les boutons situés sur les pattes du tabouret pour enfant et retirer la partie inférieure des pattes avant et arrière.

1. Oprima los botones en las patas de la banqueta para niños y retire las partes inferiores de las patas frontales y traseras.

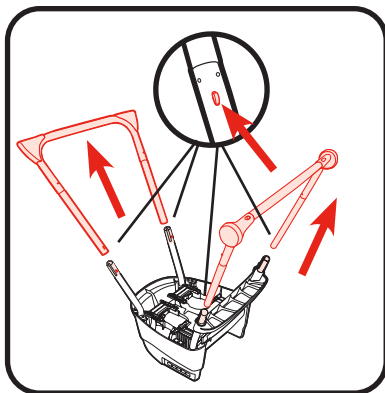

2. **CHECK** that seat is resting on all four big kid chair legs by locating rounded ends.

2. **S'ASSURER** que le siège repose sur les quatre pattes du siège pour grand enfant en repérant les extrémités arrondies.

2. **VERIFIQUE** que el asiento esté apoyado en las cuatro patas de la silla para niño grande al encontrar los extremos redondeados.

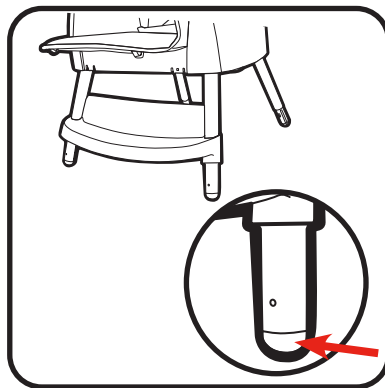

3. Squeeze recline handle and insert seat back into seat base.

**NOTE:** Make sure straps **DO NOT** get caught between seat bottom and back.

3. Comprimer la poignée d'inclinaison et insérer le dossier du siège dans la base du siège.

**REMARQUE :** S'assurer que les courroies **NE SE COINCENT PAS** entre le dossier et l'assise du siège.

3. Apriete la manija de reclinación e inserte el respaldo del asiento en la base del asiento.

**NOTA:** Asegúrese de que las correas **NO** queden atascadas entre el fondo del asiento y el respaldo.

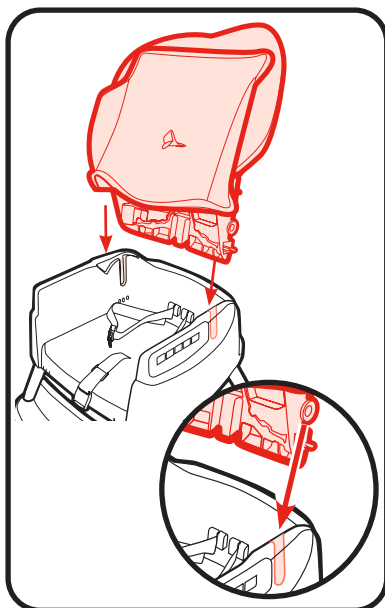

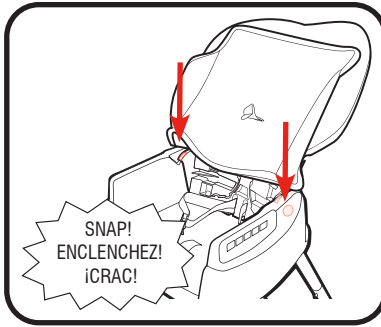

4. Push down on seat back to make sure attachment points secure into seat base.

4. Appuyer sur le dossier de siège pour s'assurer que les points d'attache sont bien ancrés dans la base du siège.

4. Empuje el respaldo del asiento hacia abajo para asegurarse de que los puntos de sujeción estén seguros en la base del asiento.

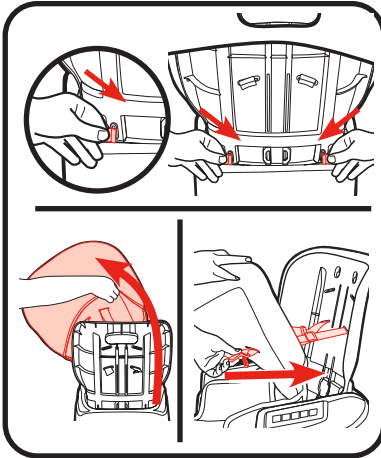

5. Insert seat webbing mounts through seat back plastic, remove upper seat pad and pull straps through seat pad slots.

5. Insérer les supports des courroies du siège à travers le plastique du dossier, retirer le coussin supérieur du siège et faire passer les sangles à travers les fentes du coussin du siège.

5. Pase los montantes de cincha del asiento por el plástico del respaldo del asiento, saque la almohadilla del asiento superior y pase las correas por las ranuras de la almohadilla del asiento.

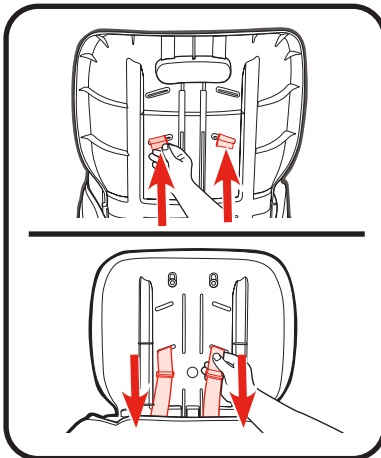

6. Line up ends of shoulder straps from seat back and pull out to remove.

6. Aligner les extrémités des courroies d'épaule à partir du dossier et tirer pour les enlever.

6. Alinee los extremos de las correas de los hombros del respaldo del asiento y tire para retirarlas.

7. Wrap upper seat pad around seat back and insert webbing mounts through plastic seat back.

7. Positionner le coussin supérieur du siège autour du dossier et insérer les fixations des courroies à travers le plastique du dossier du siège.

7. Envuelva el respaldo del asiento con la almohadilla del asiento superior y pase los montantes de cincha por el respaldo de plástico del asiento.

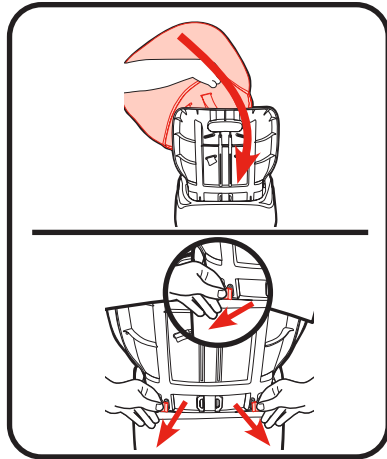

8. Insert waist and crotch straps through openings in seat plastic and remove from seat.

8. Insérer les courroies abdominales et de fourche à travers les ouvertures du plastique du siège et détacher du siège.

8. Inserte las correas para la cintura y la entrepierna por las ranuras del plástico del asiento y retire del asiento.

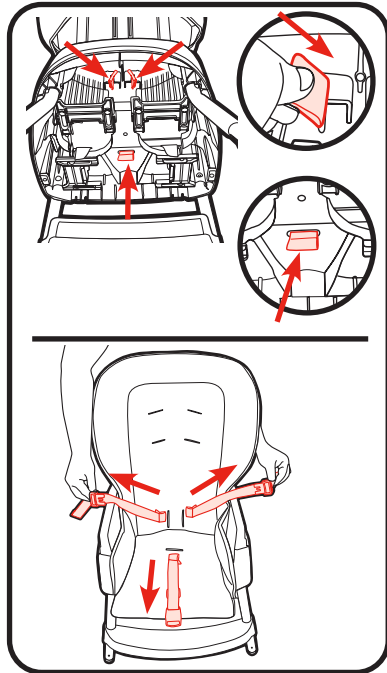

## 5-A Care and Maintenance • Nettoyage et entretien • Cuidado y mantenimiento

### Removing seat pad • Retrait du coussin du siège • Quitar la almohadilla del asiento

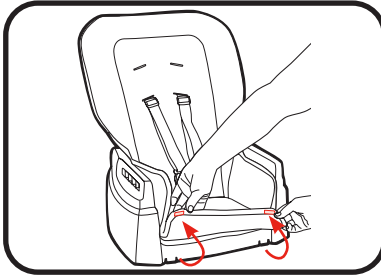

1. Disconnect elastic from bottom of seat base.

1. Détacher les élastiques du dessous du siège.

1. Desconecte los elásticos del fondo de la base del asiento como se indica.

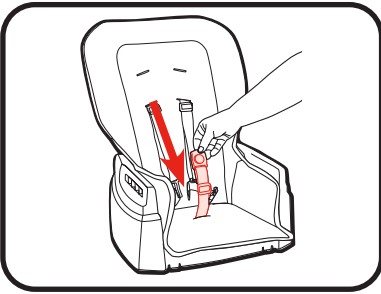

2. Push crotch strap through opening in seat pad.

2. Pousser la ceinture de fourche à travers les ouvertures du coussin de siège.

2. Pase la correa de la entrepierna a través de las ranuras de la almohadilla del asiento.

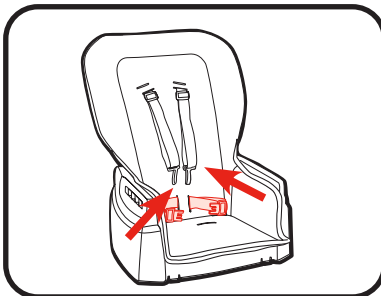

3. Push waist strap through opening in seat pad.

3. Pousser la courroie abdominale à travers l'ouverture du coussin.

3. Pase las correas para la cintura a través de las ranuras de la almohadilla del asiento.

4. Insert seat webbing mounts through seat back plastic.
4. Insérer les supports des courroies du siège à travers le plastique du dossier.
4. Pase los montantes de cincha del asiento a través del plástico del respaldo del asiento.

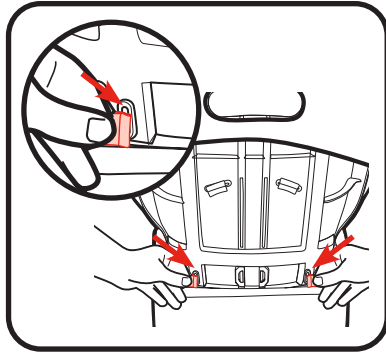

5. Remove seat pad from seat back and pull shoulder straps through seat pad. Reverse steps to re-attach.
5. Retirer le coussin du siège du dossier et faire passer les courroies d'épaule à travers le coussin du siège. Inverser les étapes pour réinstaller.



5. Saque la almohadilla del asiento del respaldo y pase las correas para los hombros a través de la almohadilla del asiento. Invierta los pasos para volver a conectarla.

Reverse steps to re-attach.  
 Inverser les étapes pour réinstaller.  
 Invierta los pasos para volver a sujetarla.

- **FROM TIME TO TIME CHECK YOUR HIGHCHAIR** for worn parts, torn fabric or stitching. Replace or repair the parts as needed. Use only Graco replacement parts.
  - **TO CLEAN HIGHCHAIR FRAME**, use only household soap and warm water. NO BLEACH.
  - **TO CLEAN REMOVABLE SEAT COVER**, Refer to your care tag on your seat pad for washing instructions.
- **INSPECTER DE TEMPS EN TEMPS CETTE CHAISE HAUTE** afin de repérer toute pièce usée, matériel déchiré ou joint décousu. ces pièces si nécessaire. Utiliser seulement les pièces de remplacement Graco.
  - **POUR NETTOYER L'ARMATURE DE LA CHAISE HAUTE**, utiliser un savon de ménage et de l'eau tiède. **NE PAS UTILISER DE JAVELLISANT** ni de détergent.
  - **POUR NETTOYER LE COUVRE-SIÈGE AMOVIBLE**, consulter les directives de lavage sur l'étiquette d'entretien du coussin. **NE PAS UTILISER DE JAVELLISANT.**
- **DE VEZ EN CUANDO INSPECCIONE LA SILLA ALTA** para determinar si hay tornillos sueltos, partes gastadas o materiales rotos. Cambie o repare las piezas según sea necesario. Use solamente repuestos Graco.
  - **PARA LIMPIAR EL ARMazón DE SU SILLA ALTA** utilice únicamente jabón de uso doméstico y agua tibia. **NO UTILICE BLANQUEADOR.**
  - **PARA LIMPIAR LA FUNDA DEL ASIENTO REMOVIBLE**, consulte la etiqueta de cuidado de la almohadilla del asiento para obtener las instrucciones para el lavado.



## **5-B Replacement Parts**

- **Warranty Information**

**Pièces de rechange**

- **Renseignements sur la garantie**

**Piezas de repuesto**

- **Servicio de la garantía**

**To purchase parts or accessories or for warranty information in the United States**, please contact us at the following:

**Para comprar piezas o accesorios o para obtener información sobre la garantía en los Estados Unidos**, por favor comuníquese con nosotros en:

**[www.gracobaby.com](http://www.gracobaby.com)**  
or/o  
**1-800-345-4109**

**To purchase parts or accessories or for warranty information in Canada**, please contact us at the following:

**Pour commander des pièces ou pour obtenir des renseignements sur la garantie au Canada**, communiquer avec nous :

**[www.gracobaby.ca](http://www.gracobaby.ca)**  
or/ou  
**1-800-345-4109**

## **5-C Product Registration**

- **Inscription de votre produit**
- **Registro del producto**

To register your Graco product from within the U.S.A. visit us online at [www.gracobaby.com/productregistration](http://www.gracobaby.com/productregistration) or return registration card provided with your product. In Canada, visit [www.gracobaby.com/productregistration](http://www.gracobaby.com/productregistration) to register your product.

Pour inscrire votre produit Graco aux États-Unis, visiter notre site Internet [www.gracobaby.com/productregistration](http://www.gracobaby.com/productregistration) ou retourner la carte d'enregistrement fournie avec le produit. Au Canada, visiter [www.gracobaby.com/productregistration](http://www.gracobaby.com/productregistration) pour enregistrer votre produit.

Para registrar su producto Graco dentro de los EE.UU., visítenos en línea en [www.gracobaby.com/productregistration](http://www.gracobaby.com/productregistration) o envíe la tarjeta de registro provista con su producto. En Canadá, [www.gracobaby.com/productregistration](http://www.gracobaby.com/productregistration) para registrar su producto.